

**取付作業用**

**ナビ信号ハーネス取付説明書**

このたびは、スズキ純正用品をお買いあげいただきまして、まことにありがとうございます。  
 本書はナビ信号ハーネスの取付方法について記載しています。  
 取付け前には本書を必ずお読みいただき、正しい取付けを行ってください。  
 本書に記載の取付位置以外の場所、または取付方法以外の方法で取付けられたものについては、  
 取付作業者の責任となります。取付け後は、本書および「取扱説明書」を必ずお客様にお渡しください。

**安全に関する表示**

この取付説明書の中で使用されている記号は、次のようになっています。

**注 記**、 **アドバイス**のところは、とくにしっかりお読みください。

<b>注 記</b>	取付け、取扱方法を誤った、または守らなかった場合、物的損害につながるおそれがある内容です。
 <b>アドバイス</b>	この用品のために守っていただきたいこと、または知っておくと便利な内容です。

**適用車種および適用年式**

品 番	適 用 車 種	適 用 年 式
99000-99020-NA1	DA16T	2013年9月～

**構成部品**

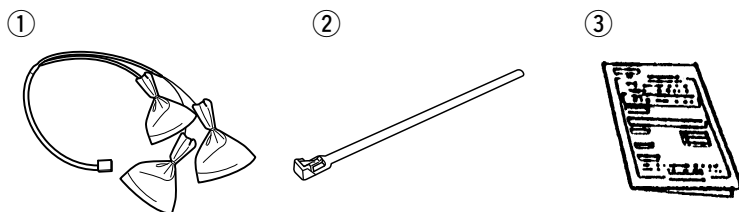

図中 番号	品 名	数 量
①	ナビ信号ハーネス	1
②	結束バンド	7
③	取付説明書（本書）	1

**取付に必要な工具類**

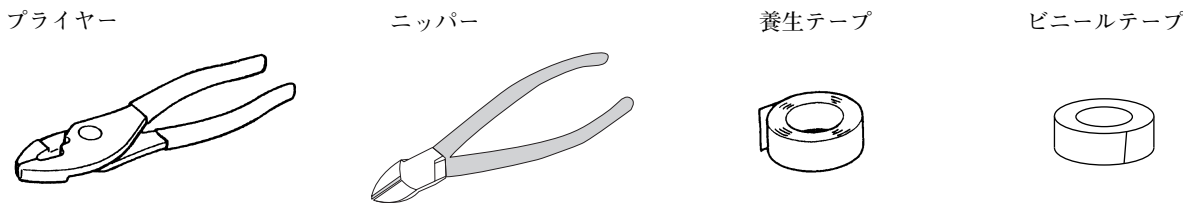

**取付上の留意事項**

**注 記**

- ・取付作業の前に、必ずバッテリーの⊖側コードを外してください。また⊖側コードが⊕側コードと接触しないようにしてください。
- ・ハーネス類は強く引っばらないでください。ハーネス損傷の原因となります。
- ・ナビ信号ハーネスを取り付ける際は、ボデー、インストルメントパネルおよびトリム等にキズを付けないよう十分ご注意ください。

## 取付け準備作業

- (1) 取付作業は、安全な場所に車を駐車させ、パーキングブレーキを確実に操作してください。
- (2) 取付作業中の車はエンジンを停止し、エンジンキーを必ず取り外しておいてください。
- (3) 構成部品および部品点数が本書どおりになっているか、また不良部品の混在等はないかを確認してください。

## 取付要領

### 1. 車両部品の取り外し

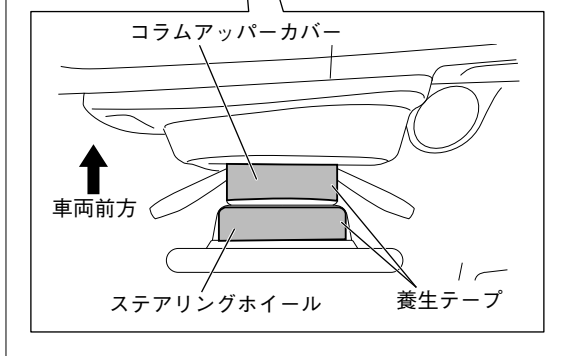
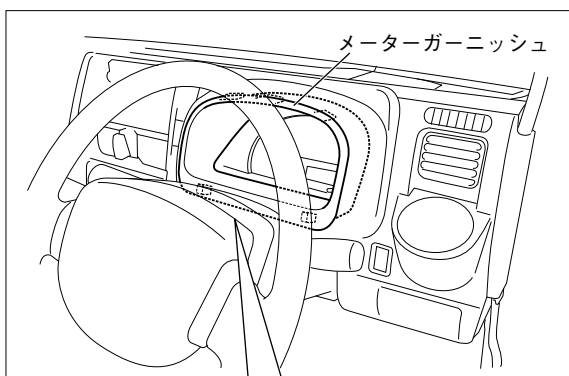
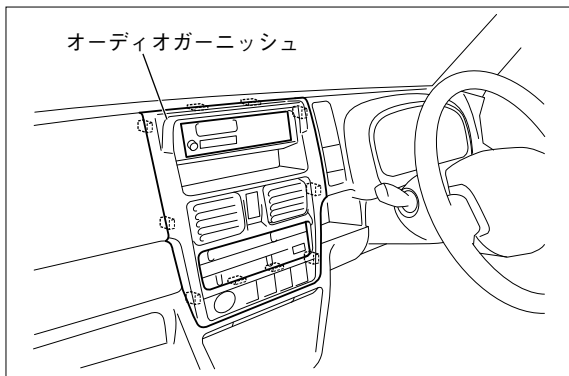

## 取付作業

- (1) オーディオガーニッシュを取り外します。

- (2) メーターガーニッシュを取り外します。

### 注 記

コラムアッパーカバーとステアリングホイールの図示位置に傷付き防止のため養生テープをしっかりと貼ってください。

## 取付要領

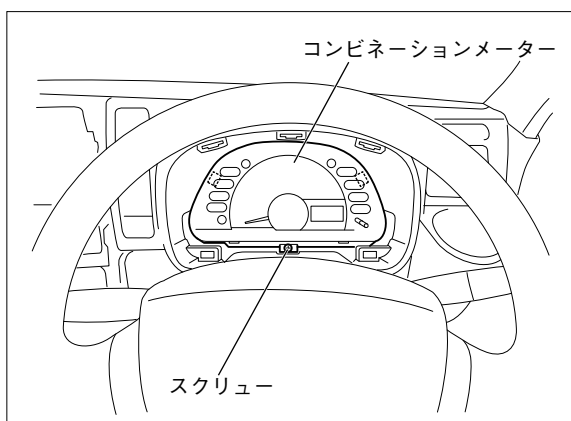

## 取付作業

- (3) スクリュー(1本)を外し、コンビネーションメーターを取り外します。

## 2. ハーネスの接続および配線

### パーキング信号 (28PIN 白コネクタ)

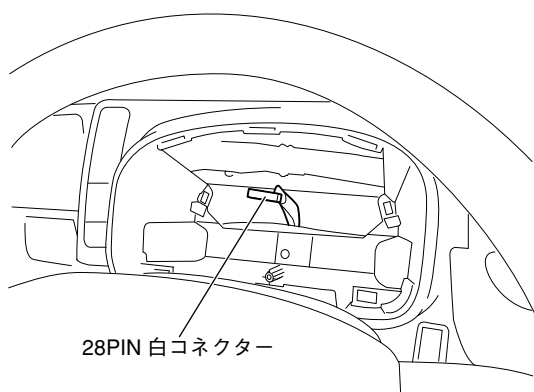

< 嵌合面側から見た図 >

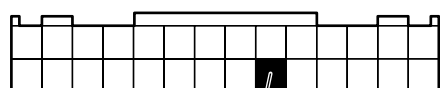

パーキング信号 (黄緑線)

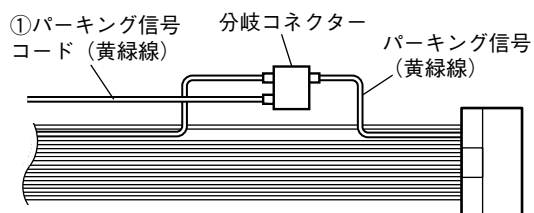

- (1) パーキング信号は、コンビネーションメーター裏の28PIN白コネクタの黄緑線とナビ信号ハーネス①のパーキング信号コード (黄緑線) を接続します。

### 注 記

接続後、分岐コネクタにテープを巻き付けてください。

## 取付要領

### 車速信号 (26PIN 白コネクター)

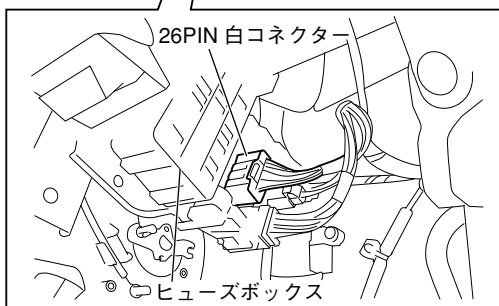
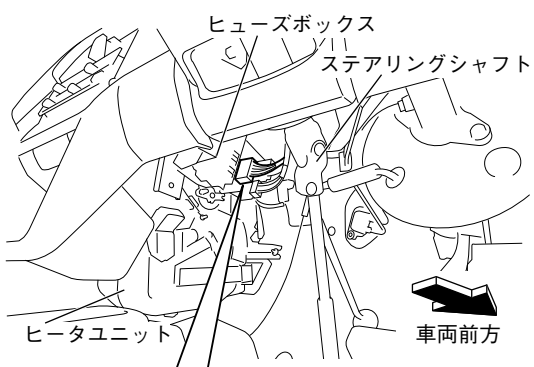

#### <嵌合面側から見た図>

車速信号 (ベージュ線)

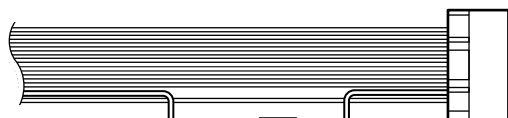
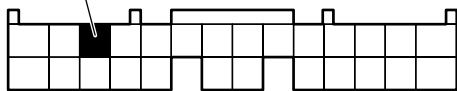

①車速信号コード (ベージュ線)

分岐コネクター

車速信号 (ベージュ線)

## 取付作業

- (2) 車速信号は、インパネ内運転席左側ヒューズボックス横の26PIN白コネクターのベージュ線とナビ信号ハーネス①の車速信号コード (ベージュ線) を接続します。

### 注 記

接続後、分岐コネクターにテープを巻き付けてください。

## 取付要領

### バック信号 (22PIN 白コネクター)

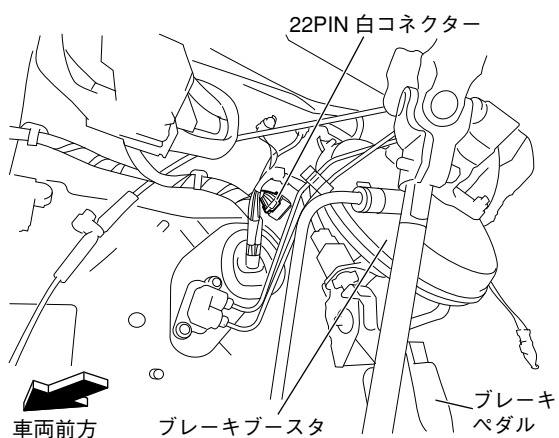

### <嵌合面側から見た図>

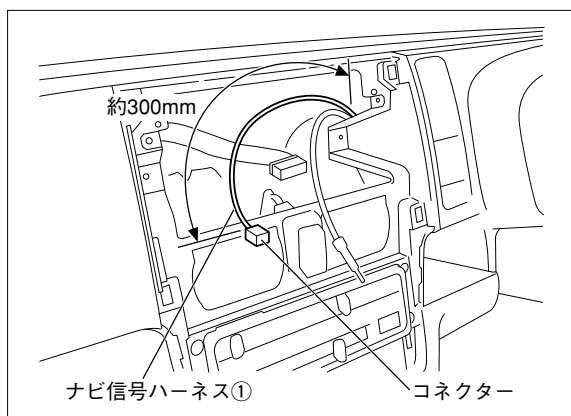
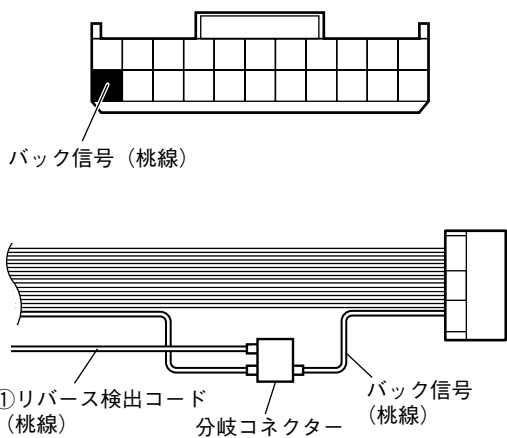

## 取付作業

- (3) バック信号はブレーキブースタ左側の22PIN白コネクターの桃線とナビ信号ハーネス①のリバース検出コード (桃線) を接続してください。

### 注 記

- ・ 接続後、分岐コネクターにテープを巻き付けてください。
- ・ バック信号であるか、必ずテスターで確認してから接続してください。

- (4) ナビ信号ハーネス①のコネクター側を図のようにオーディオ開広部から約300mm出してください。

## 取付要領

### コンビネーションメーター裏 (3箇所)

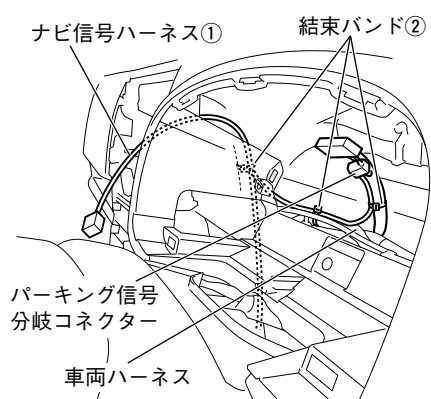

### インパネ内運転席側 (4箇所)

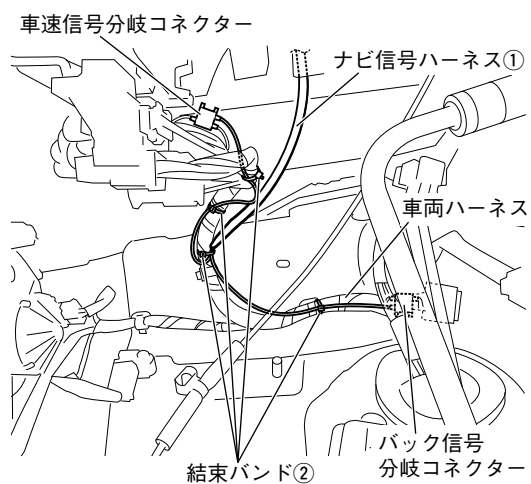

## 取付作業

- (5) 図示位置にてナビ信号ハーネス①と車両ハーネスを結束バンド② (7本) で固定してください。

### 3. 既設部品の復元

- (1) 取り外した時と逆の手順にて、既設部品を取り付けてください。